

Noxxion Torpedo-Hauber Umbaukit für Tamiya Scania 770s Bausätze

Manual DE

Umbaukit Bauteile

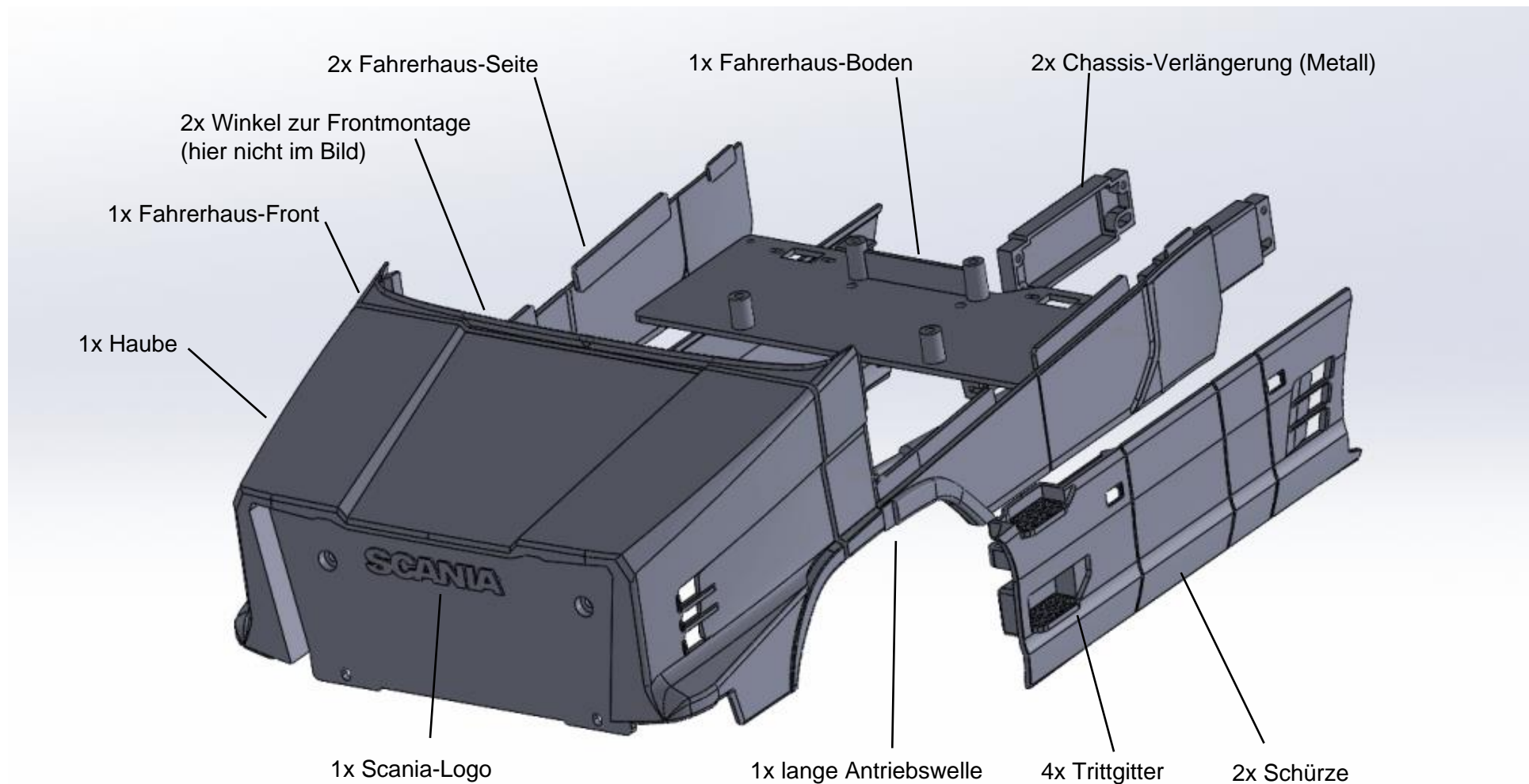

Lieferumfang

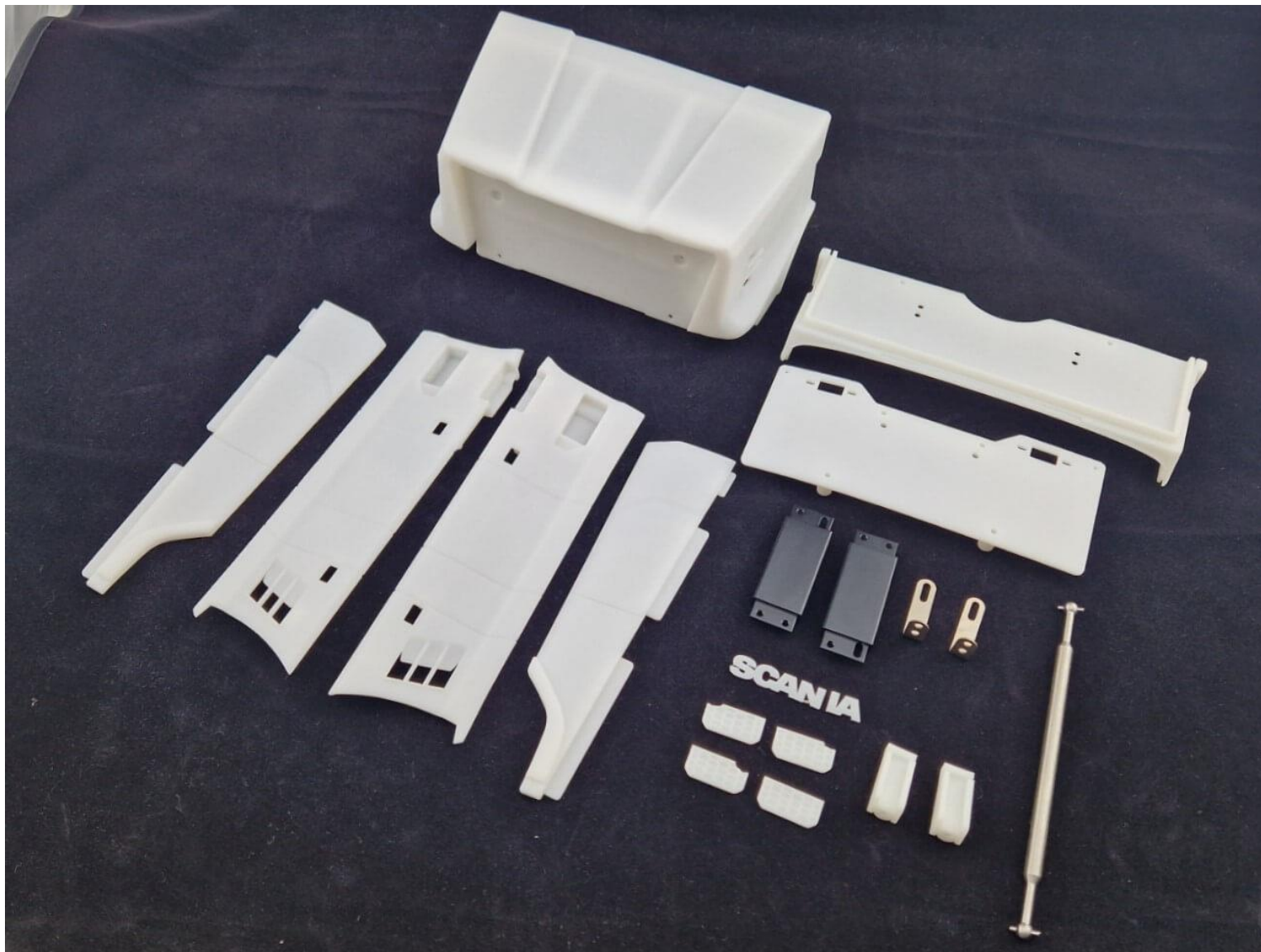

Schritt 1 - Schnittvorbereitung

Kleben Sie den oberen, später nicht mehr benötigten Teil des Tamiya-Frontkühlergrills ab. Das erleichtert das abschneiden.



Schritt 2 - Schnittvorbereitung

Kleben sie die Fahrerhausseiten ab. Verwenden Sie die Linie unter der Aufbewahrungsklappe als Richtlinie für den Seitenschnitt. Abstand ist 30mm vom Anfang der oberen Seitenlinie. Orientieren Sie sich zum Abkleben der Ecken an der Türlinie. Kleben Sie beide Fahrerhausseiten ab. Prüfen Sie



Schritt 3 - Schnittvorbereitung

Das Klebeband auf der Vorderseite sollte mit der Außenseite der unteren Löcher abschließen. Nach dem Schnitt können Sie die Ausnehmung für den Motor mit dem neuen Vorderteil markieren.



Schritt 4 - Zuschnitt

Halten Sie zur Kontrolle nochmal das neue Vorderteil an die markierten Linien. Jetzt können Sie entsprechend die abgeklebten Bereiche abtrennen und schleifen. Wir haben mit einem Lötkolben geschnitten und die Spitze durch ein Hobbymesser ersetzt. Alternativ geht auch ein Dremel mit dünner Diamantscheibe.



Schritt 5 – Montage Führerhaus-Front mit Führerhaus

Montieren Sie den vorderen Teil an der Kabine, indem Sie die unteren beiden Löcher der vorderen Kabine verwenden. Möglicherweise müssen Sie an den Seiten ein wenig schneiden, um eine gute Passform zu erzielen.

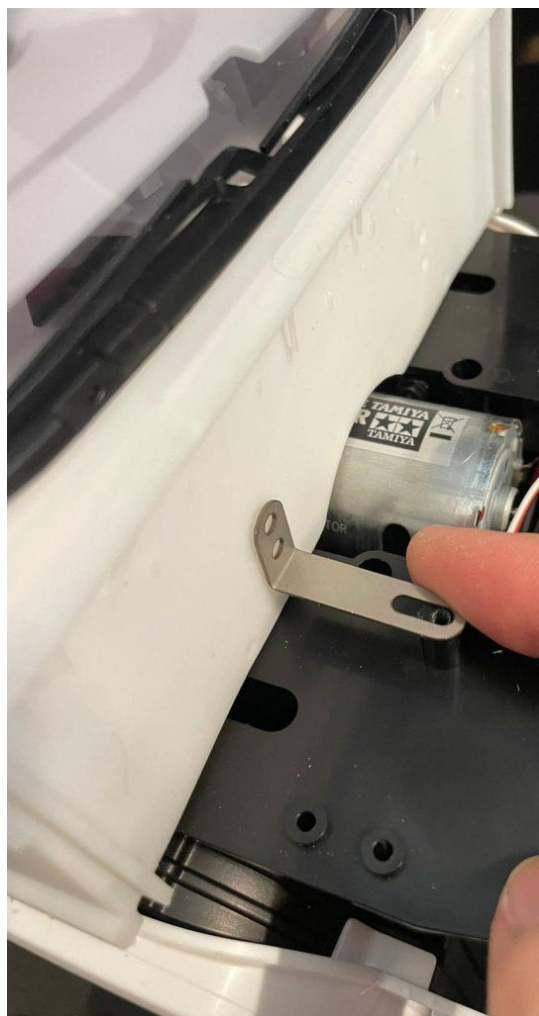

Schritt 6 - Verlängerung Chassis

Schneiden Sie das Chassis etwa 6 mm von der Schraubenmitte im Bild entfernt ab. Nachdem Sie die Schnittkanten mit einer Feile entgratet haben können Sie die Chassisverlängerungen einsetzen. Das Langloch muss zum Heck der Zugmaschine zeigen. Das Langloch liegt dann an der Stelle, an der sich im Rahmen bereits eine Bohrung befindet. Dann können Sie die weiteren benötigten Löcher bohren. **Achtung:** Bevor Sie alles verschrauben, stellen Sie sicher, dass Sie die neue, längere Antriebswelle montiert haben.

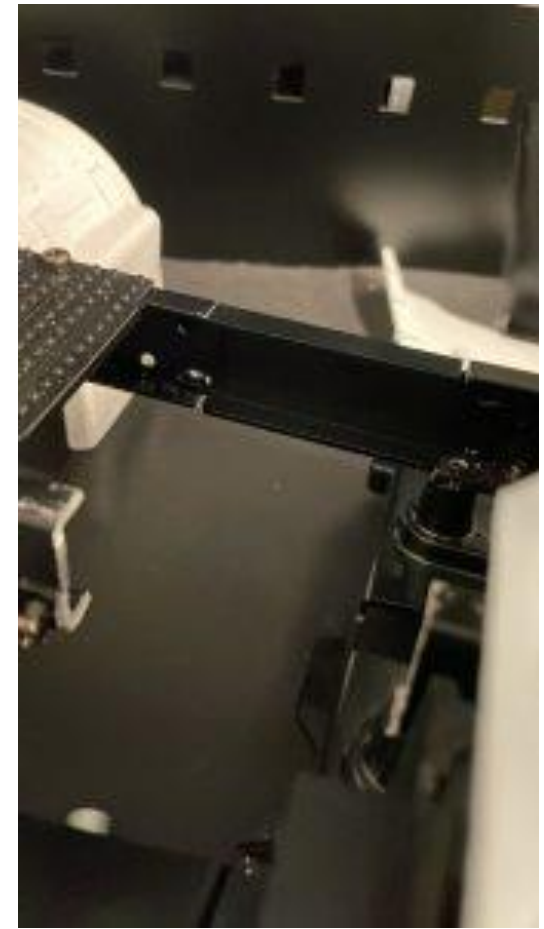
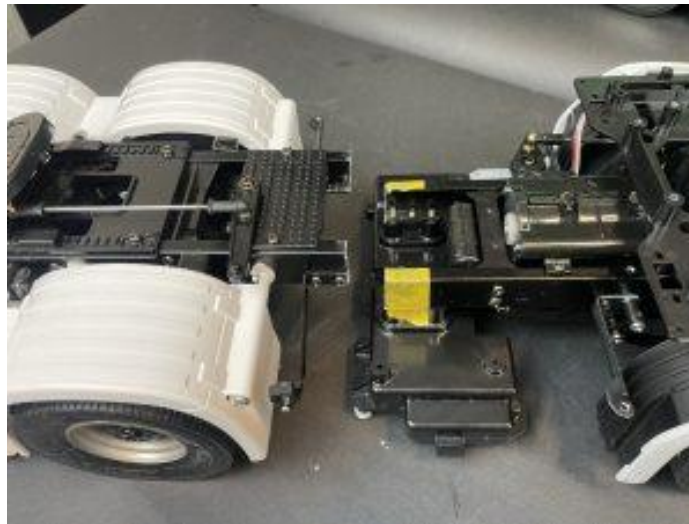

Schritt 7 - Montage Führerhaus-Bodenplatte

Jetzt können Sie die Grundplatte montieren und die Standardplatte wie im Bild unten auf die neue schrauben.

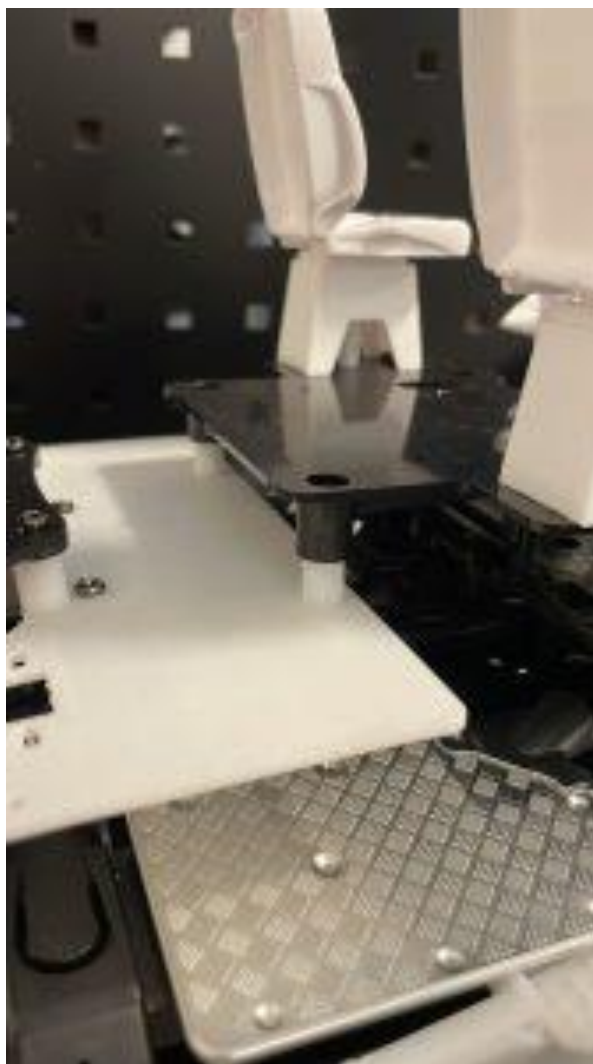
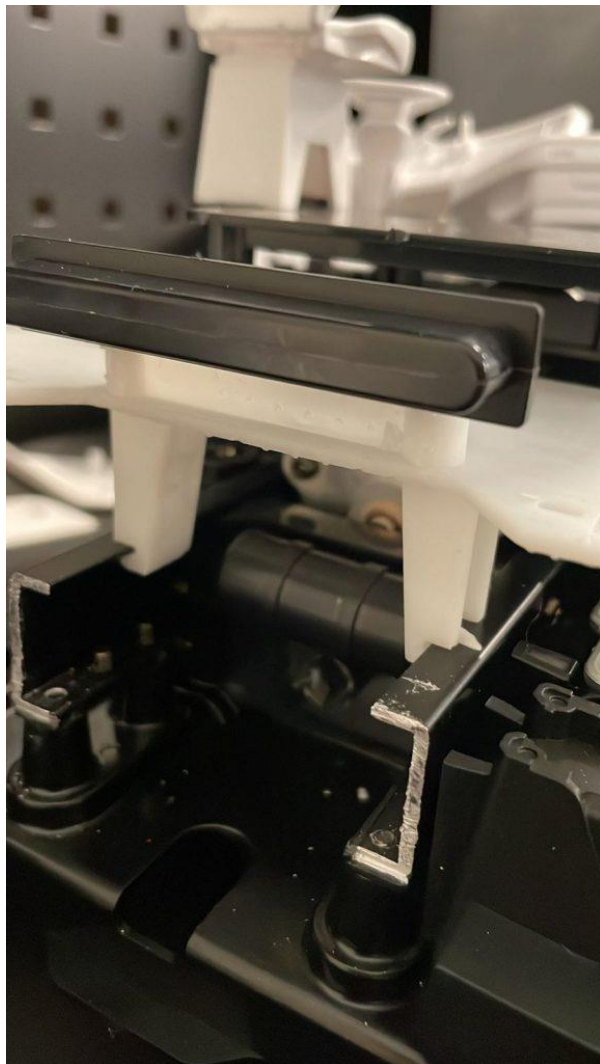

Schritt 8 – Montage Führerhaus auf Bodenplatte

Jetzt können Sie die Kabine wieder auf das Chassis stellen. Verwenden Sie die beiden L-Bügel aus Metall, um die Vorderseite zu montieren.



Schritt 9 – Montage Schürze

Montieren Sie alle Scheinwerfer, Befestigungsteile und Magnete der Standard-Schutzbleche auf beiden Seiten an Ihren neuen längeren Schürzen.



Schritt 10 - Montage Grill mit Logo an Motorhaube

Setzen Sie den Frontgrill den Sie vorher abgeschnitten haben ein und schrauben Sie ihn fest. Bringen Sie nun das Logo wieder auf dem Grill an, bohren Sie die kleinen Löcher für die Stifte bzw. kleben Sie es auf. Sie können wie bei der Kabine zuerst die Motorhaube anschrauben und zum Schluss die Stoßstange wieder anbringen.



Das Rohbauergebnis

